

# WOSHかんたんガイド

ver4.4

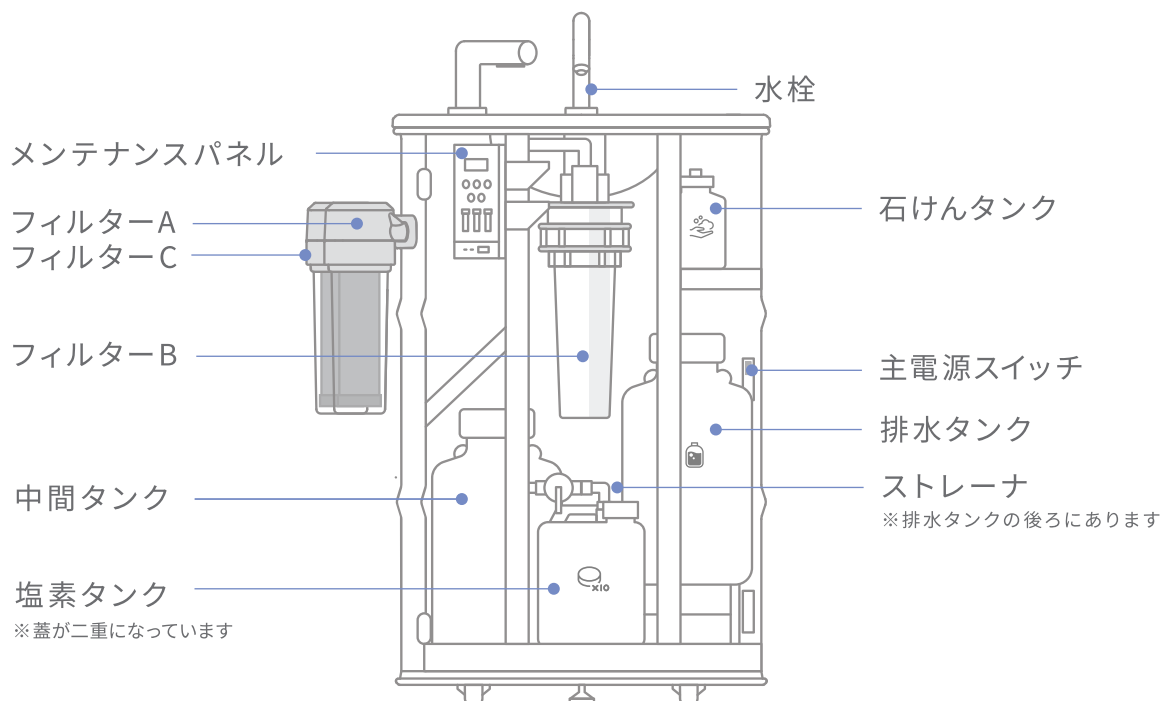

## 必要なメンテナンスの確認



### メンテナンスパネルの点灯

機体内部のメンテナンスパネルをご確認いただき、必要なメンテナンスを実施してください。

**※赤点に点灯したら、必ず1日以内(内部洗浄は3日以内)にお手入れを実施してください**

**オレンジ色**：お手入れを準備(残りの手洗い回数50~150回で点灯)

**赤色**：お手入れを**実施**(残りの手洗い回数50以下で点灯)

### セーフティリングの点灯

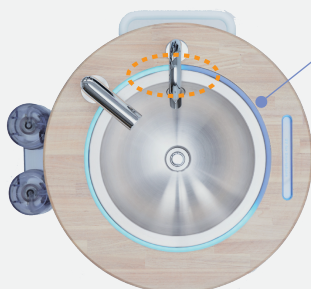

機体を開けずに、セーフティリングにてメンテナンスが必要な状況が確認を行うことも可能です。

**オレンジ色に一部点灯**：メンテナンス**実施**が必要

**赤色に点灯**：**使用不可**。直ちにメンテナンス**実施**が必要

**青色に光が回転点灯**：一時的に使用できない状態のためお待ちください

# お手入れ方法

メンテナンス  
パネル表示



オレンジ点灯  
お手入れ準備



赤点灯  
お手入れ実施



## 水10L補充 約10分



押して点灯

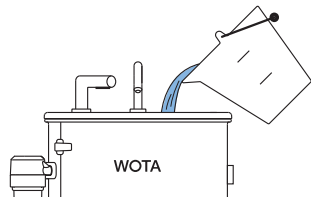

シンクボウルへ**水10L**を溢れないように注ぎ入れる  
※10L以上の水を入れると溢れる可能性があるため注意



押して消灯



## 石けん補充 約5分



押して点灯

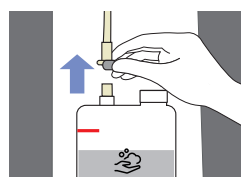

銀色のコネクタを押し  
てチューブを引き抜き  
石けんタンクを取り出す

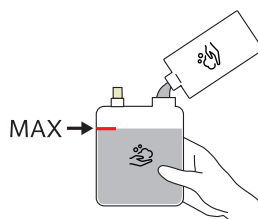

蓋を開けて専用の石け  
んを線まで補充する

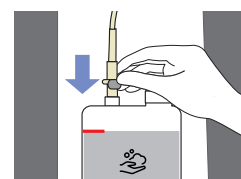

石けんタンクの蓋を閉  
めてコネクタを取り付  
け元に戻す※カチッと  
音がするまで取り付け



押して消灯



## 排水廃棄 約10分



押して点灯

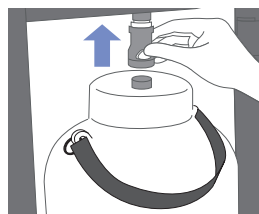

コネクタを押し  
てチューブを引き抜き  
排水タンクを取り出す

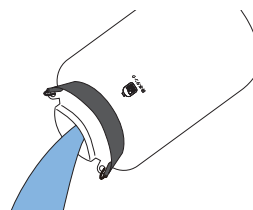

蓋を外して、たまった  
水を廃棄する  
※手袋着用を推奨

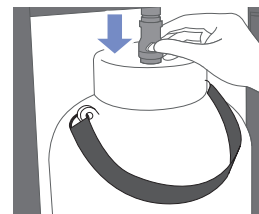

排水タンクの蓋を閉  
めてコネクタを取り付  
け元に戻す※カチッと  
音がするまで取り付け



押して消灯

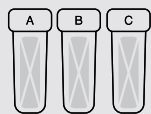

## フィルター 交換 約5分



押して点灯

フィルターAまたはC(外付け)  
手で【回して】取り外し

フィルターB(機体内)  
交換用レンチで  
【回して】取り外し

新しいフィルターに  
入れ替える

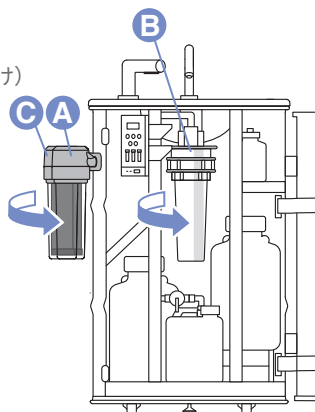

押して消灯

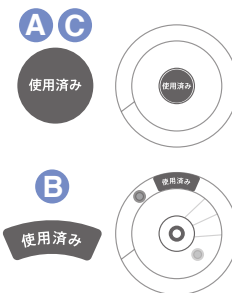

使用後のフィルターは  
使用済みステッカー  
をつけて保管

# お手入れ方法 (月に1-2回目安)

メンテナンス  
パネル表示



オレンジ点灯  
お手入れ準備



赤点灯  
お手入れ実施



メンテナンスパネルの **塩素補充** と **内部洗浄** が同時に点灯します。先に **塩素補充** を行い、その後で **内部洗浄** を実施してください。※実施前にP3のストレーナ掃除を行うことを推奨します。

## 手順 1

塩素補充  
約10分

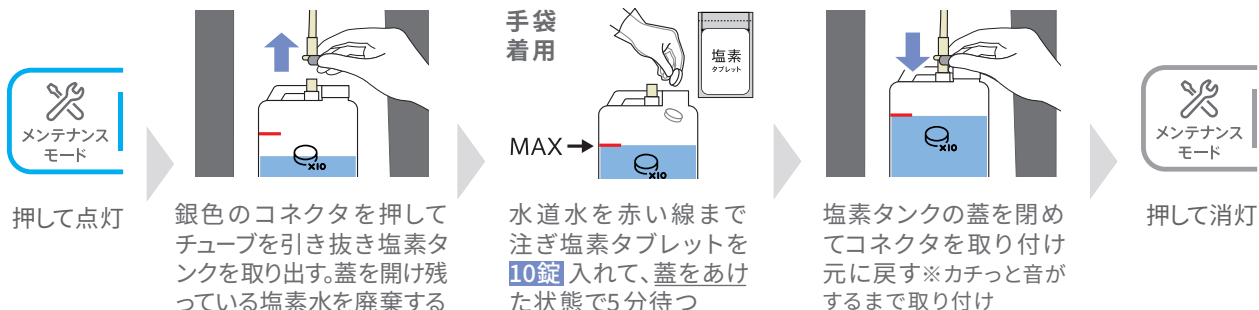

＼ 手順1の塩素補充を行ってから **3日以内** に手順2を実施してください (当日でもOK) /

## 手順 2

内部洗浄

自動洗浄に長時間かかるため、終業後に約3分程度の作業を行い、翌朝の片付け実施を推奨します

作業時間 約 **3分**    自動洗浄 約 **330分** (5時間半)

### 注意事項

- 内部洗浄実施中はその他のメンテナンスを行わないでください
- 内部洗浄を中断したい場合は、「内部洗浄モード」ボタンを10秒間長押ししてください。ただし、最初の工程からやり直しとなりますのでご注意ください。やり直しを行う際は「内部洗浄モード」ボタンを押してください
- 内部洗浄中は電源をOFFにしないでください

準備作業  
約3分

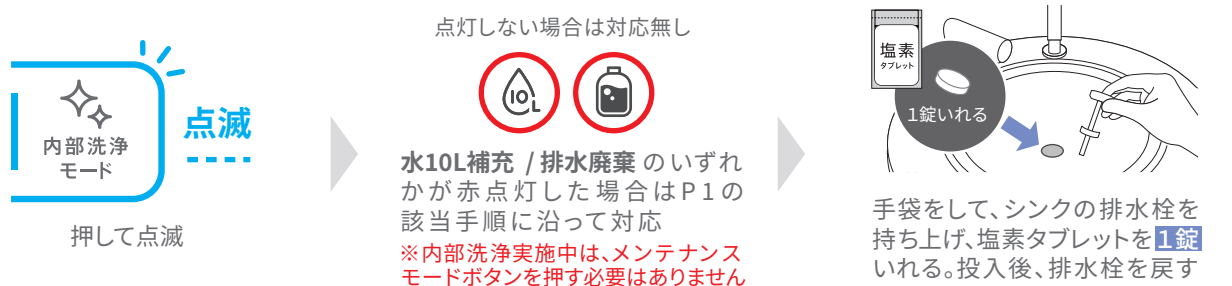

自動洗浄  
約330分



※予定時間より洗浄が早く終わる場合もあります ※内部洗浄中はシンク横のLEDリングの光が青色-紫色に回転します

翌日推奨  
片付け



# お手入れ方法 (月に1-2回目安)

## ストレーナ(金属メッシュフィルター) 洗浄

細かいゴミなどを濾過する金属メッシュのフィルターです。

内部洗浄の実施前に洗浄していただきますと、より性能の維持に効果的です。

所要時間：約 5 分 準備するもの：不要な歯ブラシやスポンジ / 不要なタオル / 手袋



押して点灯

「メンテナンスモード」  
ボタンを押す

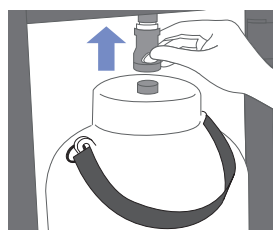

排水タンクを取り外す  
※ストレーナは排水タンクの  
奥にあります

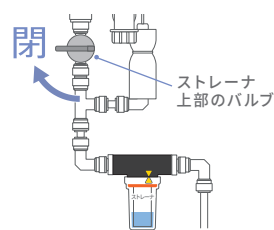

奥にあるストレーナ上部の  
バルブを時計回りにしめる  
※水の流を止めます

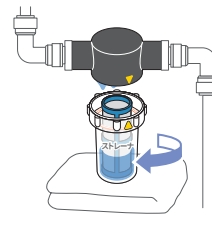

ストレーナのケースを図の  
矢印の方向に回し外す  
※水が垂れてくるのを防ぐため、  
ストレーナの下にタオルを敷いてから外す



大きなゴミ(ごみ、石け  
んカスなど)を取り除く  
※手袋着用を推奨

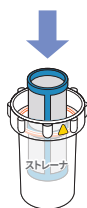

ストレーナに金属フィル  
タを取り付ける

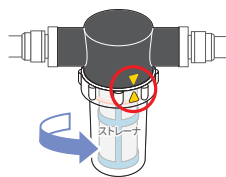

ストレーナのケースを取り  
付けます。上下の▼矢印が  
揃うまでしっかりと締める

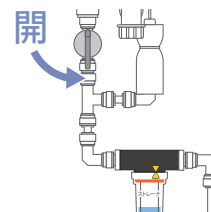

ストレーナ上部のバルブを  
反時計回りに戻す

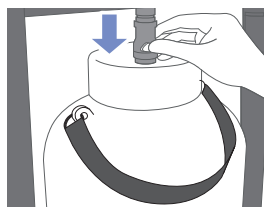

排水タンクの蓋を閉めて  
コネクタを取り付け元に  
戻す



押して消灯

「メンテナンスモード」  
ボタンを押す

# ご利用上のご注意

## 水以外を流さないでください

安全にお使いいただくために、以下はシンクボウルに流さないでください。

油 / アルコール類 / コーヒーや紅茶、ジュースなどの飲み残し / 海水 / 中性洗剤以外の洗浄剤（カビ取り剤など）  
塗料、有機溶剤 / 染料、染色助剤などの染色材料 / 排泄物 / 余った手洗い専用石けんや塩素タブレット  
手洗い専用せっけん以外の石けん / その他、手洗い以外で発生した排水

※ これらを流した場合、水の安全性が損なわれたり、フィルターやポンプの故障などに繋がり、修理が必要になる場合があります。

## 定期的に水栓から水が出ます

一定時間手洗いが行われなかった際に、水栓から水を自動で吐出し、配管等のWOSH 内部の状態を一定に維持する自動循環洗浄の機能です。不具合ではありませんのでご安心ください。

## 電源をつけたままご利用ください

WOSH 内部の状態を一定に維持する自動循環洗浄の機能が動作しているため、夜間など手洗いを使用しない時間も可能な限り電源をつけたままご利用ください。

## 保管・設置場所の条件

屋内、又は雨が直接当たらない屋外環境で、以下条件を満たす場所に設置ください。

- 製品が直射日光に当たらないこと（自動水栓・ソープディスペンサーのセンサーが誤作動する恐れがあります。）
- 硬く平坦であること
- 環境温度が 0 ～ 40℃ の範囲であること（凍結の恐れがある場所には設置できません。）
- 環境湿度が 20 ～ 80% Rh の範囲であること（結露の恐れがある場所には設置できません。）

※ アルコール消毒を近くに設置することは推奨していません。

もしも設置する際は、手洗い→アルコール という順序になる導線で設置することを推奨いたします。

※ 沿岸部や温泉地に設置する場合、製品機能への影響はございませんが、製品外装に錆びが発生する可能性があります。

## 長期保管を行う際は、水抜き / メンテナンスを実施してください

休止・保管期間中も装置内を衛生的に保つため、ストレーナ洗浄・内部洗浄・水抜きを行う必要があります。以下の手順に従って実施してください。

製品を長期間使用しない場合の保管方法はこちら

<http://bit.ly/3O8UKaj>



その他のご利用方法に関しては WEB マニュアルをご確認ください

<http://bit.ly/3yhPVVv>



# よくあるご質問

## Q スマートフォン除菌機能のエラー発生時、スマートフォンの取り出し方はどうすれば良いですか？

A 電源プラグ（白・黒両方）を抜き差しすると自動で蓋が開き、取り出すことができます。



## Q 電源を落とし、後日電源をつけたところ水が勝手に出ました。不具合ですか？

A 電源を落とした際も、WOSH内部の状態を一定に保つために自動循環の機能が一定時間動作するためです。不具合ではありませんので、ご安心ください。

## Q 水の流れが悪い / 水が流れない場合はどうしたらいいですか？

A ストレーナ（細かいゴミなどが濾過される金属メッシュのフィルター）が詰まっている可能性があるため P3 の手順で掃除を行ってください。

## Q 漏水している、異音がするなど異常が発生した場合どうすれば良いですか？

A すぐに白と黒の電源プラグを抜いて装置の電源を落とし、WOTA カスタマーサポートにご連絡ください。WOTA のエンジニアが対応いたします。

WOTAカスタマーサポート **0120-378-771**

## Q 消耗品はどれくらいの頻度で購入すれば良いですか？

A 以下の残数となりましたら EC サイトから追加注文することをお勧めします。  
フィルター A、石けん、塩素タブレット：残り 2 本（2 袋） / フィルター B,C：残り 1 本  
※消耗品購入サイトは裏表紙をご参照ください。

## Q お手入れ方法を動画で詳しく知りたいです。

A QR コードから動画が見れます。うまく読み取れない場合は、YouTube で「WOTA CORP」を検索し「再生リスト」から「WOSH マニュアル」にお手入れ方法の動画集がございます。  
お客様サポート専用ページ「YOUR WOSH」からもお手入れ方法をご確認いただけます。

WOSH 動画マニュアルはこちら

<http://bit.ly/3M6KheB>



## Q 使用済みのフィルターはどうすれば良いですか？

A 使用済みフィルターは廃棄せず、保管して WOTA まで返送してください。適切に分別され、リサイクルされます。お客様にて廃棄が必要な場合は管轄の行政（都道府県・政令指定都市（法人の場合）、市区町村（個人の場合））に直接お問い合わせの上、適切な方法で廃棄ください。

# エラー表示の対応



メンテナンスパネル下部に表示されます

エラー番号

エラー名称 / 処置

## 排水できません

U02

- ・確認：ストレーナ（金属メッシュフィルタ）が詰まっていますか？  
>>> ストレーナにごみがかまっていると、流れが悪くなります。P3の手順で掃除を行ってください。  
掃除後も直らない場合は、WOTA カスタマーサポートにお電話ください。※連絡先は裏表紙を参照

## スマホ除菌装置にスマートフォンが詰まっています

U03

- ・確認：スマホ除菌装置の蓋が開いてスマートフォンが見えている場合  
>>> スマートフォンを少し押し下げると引っかかり部分が取れて、抜き取ることができるようになります。
- ・確認：スマートフォンがスマホ除菌装置内に閉じ込められてしまった場合  
>>> 電源プラグ（白・黒両方）を抜き差しすると自動で蓋が開き、取り出すことができます。

## フィルターBに異常があります

U05

フィルターBを交換してください。※フィルターの交換手順は P1を参照

## 水を入れすぎています

U07

装置内の水量が適正（18L以下）になるまで排水タンクに排水されますので、排水タンク内の水を捨ててください（水量によっては2回廃棄作業が必要になる場合があります）。  
※排水廃棄の手順は P1を参照

## 排水タンクが正常に接続されていません

U10

フロントカバーを開けて、排水タンクとチューブの接続部（コネクタ）がカチッと音がするまでしっかりと取り付けます。

## 通信ができません

H15

WOSHを通信状況の良い環境に移動してください。エラーが出ている状態でも製品は使い続けられますが、保守サービスが受けられなくなります。  
※通信状況の良い環境に移動してもエラーが消えない場合は、点検・修理が必要ですので、カスタマーサポートにお問い合わせください。※連絡先は裏表紙を参照

H○○○

## 点検・修理が必要

※上記以外の  
番号が表示

使用をやめ、WOTAカスタマーサポートにお問い合わせください。  
※連絡先は裏表紙を参照

カスタマーサポート

0120-378-771

※ 修理と整備交換部品の交換で発生する費用は  
ご加入された契約プランによって異なります。



マニュアル/ 利用管理  
オンラインサポート

<https://yourwosh.jp>

※ アカウムのIDとパスワードはお客様ごとに発行し  
メールにてご案内します。



消耗品の購入・配送確認  
消耗品EC購入

<https://store.wota.co.jp>

※ アカウムのIDとパスワードはお客様ごとに発行し  
メールにてご案内します。

